

 **ALDORR**

TELESCOPISCHE VOUWLADDER

GEBRUIKERS HANDLEIDING

**BELANGRIJK LEES DEZE INSTRUCTIES ALVORENS
GEBRUIK EN BEHOUD VOOR TOEKOMSTIG
GEBRUIK.**



WAARSCHUWING! VOORKOM LETSELS OF ERGER, LEES ALLE INSTRUCTIES EN BEKIJK ALLE WAARSCHUWINGSSYMBOLLEN DIE OP HET PRODUCT ZIJN AANGEBRACHT VOOR GEBRUIK! BEWAAR DE GEBRUIKSAANWIJZING GOED VOOR LATER GEBRUIK.

BELANGRIJKE VEILIGHEIDSINFORMATIE

- Let op! Metaal geleid elektriciteit. Laat de ladder niet in contact komen met elektrakabels.
- Maximum toegestane gewicht is 150KG. Het totale gewicht van de gebruiker plus gereedschap max niet meer zijn dan 150KG.
- Zorg er ten alle tijden van dat het vergrendel mechanisme in de vergrendelde positie staat alvorens u de ladder gaat gebruiken. Indien de ladder volledig uitgestrekt wordt dienen alle schakels vergrendeld te zijn.
- De ladder dient gebruikte te worden met regelmatige afstanden tussen de treden.
- Gebruik geen accessoires die niet bij deze ladder geleverd zijn of toebehoren.
- Inspecteer de ladder na levering en controleer deze op geschiktheid voor gebruik. Herhaal dit iedere keer wanneer u de ladder gebruikt. Gebruik de ladder niet indien er onderdelen missen of beschadigd zijn. Voor professioneel gebruik dient de ladder regelmatig geïnspecteerd te worden.
- Zorg ervoor dat de ladder voldoet aan uw toepassing. Maak geen aanpassingen aan deze ladder. Doet u dit wel, kan dit resulteren in ernstig letsel en vervallen van de garantie.
- Laat de ladder in geval van schade repareren door een professional.
- Vernietig de ladder indien deze onderhevig is geweest aan ernstige hitte (brand) of bijtende stoffen (zuren).
- Houd u zich ten alle tijden stevig vast aan de ladder met uw lichaam parallel aan de ladder.
- Plaats de ladder altijd op een vlakke, stabiele en droge ondergrond. Zet de ladder nooit op een gladde ondergrond of op een object.
- Controleer altijd dat beide rubberen poten stevig vastzitten.
- Wees extra voorzichtig met regenachtige, windige of ijzige weersomstandigheden.
- Wees voorzichtig bij het op en afstappen van de ladder.
- Gebruik uw ladder nooit onder invloed van drank en/of drugs. De gebruiker wordt geacht in goede gezondheid te verkeren.

- Gebruik de ladder nooit voor een ongegrendelde deur.
- Gebruik de ladder niet in een horizontale positie.
- Gebruik de ladder niet ondersteboven.
- Verwijder na gebruik altijd natte substanties van de ladder. Verwijder puin en vreemd materiaal
- Indien mogelijk, is het aan te raden een tweede persoon te vragen om de ladder vast te houden tijdens het beklimmen.
- Draag altijd goede schoenen met goede grip tijdens gebruik. Draag geen losse kleding die kan wapperen of vast kan komen te zitten.
- Plaats de ladder zoveel mogelijk in een 75 graden hoek (zie afbeelding).
- Bestijg de ladder tot maximaal een 3,40 meter. Daarboven loopt u het risico uw balans te verliezen.
- Vervoer de ladder altijd in ingeschoven toestand
- Weerhoudt de ladder van stoten of ruige omgang,
- Gebruik de ladder niet in het water. Dit kan defect aan de telescopische buizen als gevolg hebben.
- Beweeg, spring of loop nooit met de ladder indien er iemand op staat.
- Deze ladder is geen speelgoed en is niet bedoeld om te gebruiken in de buurt van kinderen of door kinderen. Laat de ladder nooit onbeheerd achter in uitgeschoven toestand.
- Ga nooit op de ladder staan bij het inschuiven van de ladder.

HET FUNCTIONEREN VAN HET SCHARNIER.

Vergrendeld (Picture)

Ontgrendeld (Picture)

Om de ladder te ontgrendelen dient u aan de ontgrendelhendel te trekken. U hoort een klik bij het ver/ontgrendelen.

Ga niet op de ladder staan als het scharnier niet is vergrendeld.



BELANGRIJK! Zorg dat u bekend bent met de werking van de ladder en controleer deze voor dat u de ladder gaat gebruiken.

- Ledere trede heeft twee mechanismen. Dit mechanisme vergrendeld automatisch door middel van een geveerde stalen pin.

- Het mechanisme kan bediend worden door de knoppen die zichtbaar zijn aan de voorkant van de ladder.

- De vergrendelknoppen hebben twee doelen. Ze tonen of de ladder vergrendeld is, en de dienen als knoppen om de ladder te ontgrendelen/vergrendelen.

- Als het knopje vrijwel tegen het zwarte plastic, is de trede vergrendeld. Indien dit knopje enige afstand van het zwarte plastic verwijderd is, is deze NIET vergrendeld. (Zie figuur 2).

- LET OP! Het kan soms klinken alsof de ladder/trede vergrendeld is, terwijl dit niet zo is. Controleer daarom altijd visueel of de ladder vergrendeld is. Het vergrendelmechanisme moet altijd veilig vergrendeld zijn voor gebruik.

Gebruik van de ladder

- Stap nooit van de ladder af ver boven de grond. Doet u dit toch, zorg dan dat iemand u hierbij assisteert met behulp van een geschikt stabiliteitsmechanisme.
- De ladder dient gebruikt te worden voor licht werk en korte duur.
- Gebruik niet geleidende ladders voor klussen met elektriciteit.
- Draag geschikte schoenen bij het gebruik van de ladder.
- Voorkom onnodig zijgewicht, zoals zwaar gereedschap of cement.
- Neem geregeld pauzes tijdens het gebruik van de ladder om vermoeidheid te voorkomen.
- Indien u de ladder gebruikt om op hoogte eraf te stappen, zorg dan dat de ladder een tot een meter boven het uitstappunt reikt.
- Gereedschap dat u mee de ladder op neemt dient licht te zijn en eenvoudig te gebruiken.
- Vermijd werk waarbij u veel zijdelingse handelingen dient te verrichten.
- Zorg ervoor dat u met minstens een hand de ladder vastheeft tijdens gebruik of treft andere veiligheid maatregelen.

DE POSITIE VAN HET SCHARNIER

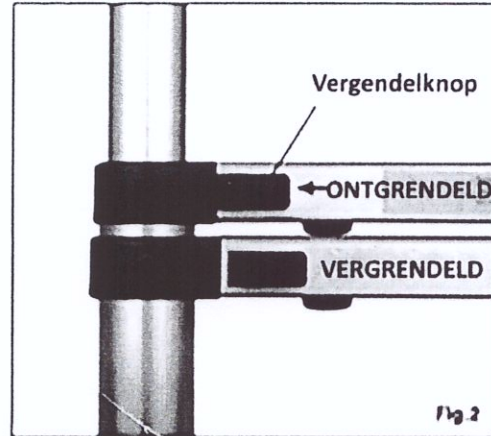
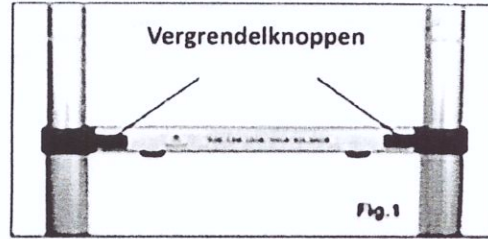
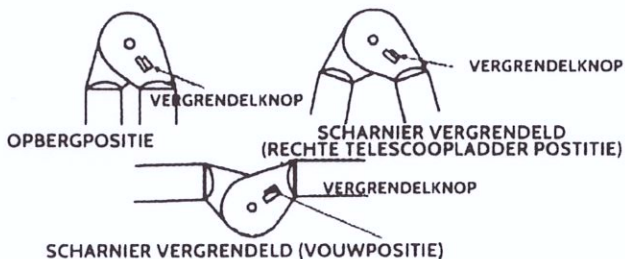

FUNCTIONEREN VAN HET SCHARNIER

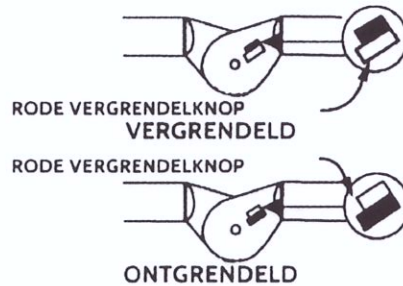

Scharnierontgrendeling: trek aan de stang en laat deze daarna weer los



Zorg voor een correcte bevestiging van de stabilisatiebalk voor het eerste gebruik. Duw de balk door de plastic pinnen heen. Deze dienen alleen voor bescherming tijdens het transport. Steek vervolgens de bouten door de buis heen.

U kunt de ladder op twee verschillende manieren gebruiken

1. Telescopische vouwladder. U kunt de vouwladder op iedere gewenste hoogte gebruiken. Ook kunt u beide kanten op verschillende lengtes instellen, om bijvoorbeeld op een trap te gebruiken.

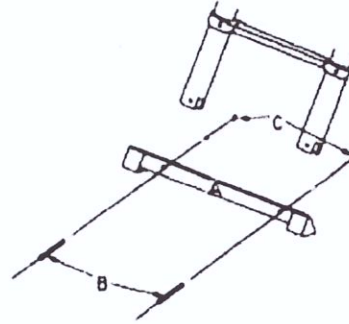

- A. Om de ladder op volledige lengte te gebruiken, moet u deze vanaf bovenaf opentrekken.
- B. Om de ladder op kortere lengte te gebruiken moet u vanaf onderaf beginnen.

2. Rechte telescoopladder. Dit kan door de ladder bij het scharnier om de klappen. Zorg altijd dat de stabilisatiebalk aan de onderkant van de ladder zit. U kunt het scharnier ont/vergrendelen met de metalen klip. Klap vervolgens de ladder 180 graden om. Hier heeft u ook de keus om de ladder op volledige of mindere lengte te gebruiken.

- A. Om de ladder op volledige lengte te gebruiken, dient u vanaf boven te beginnen.
- B. Om de ladder op mindere lengte te gebruiken dient u eerst het deel onder het scharnier vanaf onderen uit te schuiven. Indien dit niet hoog genoeg is, kunt u ook het deel boven het scharnier uit te schuiven. Begin in dit geval bij het bovenste deel en schuif deze vanaf boven uit.

Opslag

Bewaar de ladder op een schone en droge plek. Vermijd hittebronnen en bewaar het product buiten het bereik van kinderen.

Inklappen en opvouwen

U kunt de ladder op meerdere manieren opvouwen. Indien de ladder is gebruikt als rechte telescoopladder moet u eerst zorgen dat het deel boven het scharnier is ingeschoven, alvorens u de ladder weer omklapt. Zet de vier poten naast elkaar en klik eerst de 2 rode knoppen aan uw zijde in, daarna uw handen om de ladderbuizen heen om de andere kant te ontgrendelen. Plaats nooit uw handen en/of vingers tussen de sporten.

